



intimus 16.99 SmartShred

CON CINTA DE ALIMENTACIÓN INTEGRADA



GRAN TRITURADORA CON CINTA TRANSPORTADORA AUTOMÁTICA

Probado durante décadas para una eliminación conforme a la protección de datos de eficacia probada: la serie intimus 16.

Esta trituradora con alimentación automática por cinta transportadora garantiza una destrucción rápida y segura.

Esta trituradora de gran tamaño con alimentación automática por cinta transportadora situada en posición central garantiza una destrucción rápida y segura mediante la alimentación controlada, automatizable y segura de los soportes de datos. La gama de modelos ofrece varias opciones de descarga, como una cinta de descarga horizontal para la conexión a soluciones de eliminación personalizadas o prensas compactadoras para la compactación totalmente automática de los recortes sueltos.

También ofrecemos soluciones personalizadas. Un sistema de control SPS inteligente garantiza una adaptación óptima a las necesidades del cliente y sencillo.



Variante 1:
intimus 16.99 SmartShred con papelera para la recogida de recortes sueltos



Variante 2:
intimus 16.99 SmartShred con compactadora para la compactación de recortes sueltos



Variante 3:
intimus 16.99 SmartShred con cinta de descarga horizontal cinta transportadora para conexión a una cinta transportadora o contenedor



Trituradora

DESTACADOS

- Fácil manejo gracias al claro panel de control con concepto de seguridad y dispositivo de protección.
- El controlador lógico programable (PLC) SmartShred permite, por ejemplo, el registro del tiempo de funcionamiento, la visualización precisa de errores o los recordatorios de mantenimiento, lo que agiliza el mantenimiento.
- Dependiendo del modelo, los ejes de chuchillas (templados) de acero templado de alta calidad pueden triturar incluso carpetas de archivos enteras y garantizan una larga vida útil.
- Alto rendimiento gracias a la alimentación eficaz y continua de documentos mediante una cinta de alimentación automática.
- Una amplia barra de paro de emergencia garantiza la parada inmediata de la máquina en caso de peligro.
- El potente motorreductor con protección térmica con una potencia de accionamiento de 7,5 kW garantiza un trabajo continuo sin problemas.
- Destrucción segura de datos en los niveles de seguridad P-2 o P-3 según DIN 66399.
- En caso de sobrecarga, la unidad de corte y la cinta transportadora retroceden automáticamente y vuelven a funcionar hacia delante al cabo de un tiempo.
- Un lubricador automático integrado garantiza constantemente un alto rendimiento de corte y calidad de corte.



Pantalla táctil clara

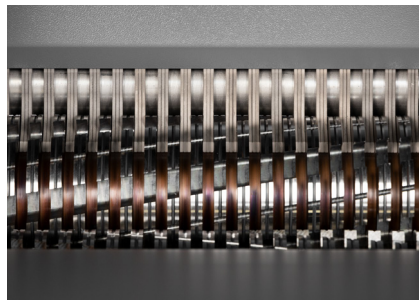

Ejes de chuchillas templados



Barra de parada de emergencia



Cinta de alimentación

DESTACADOS

- La cinta de alimentación, totalmente integrada en el control de la trituradora con sus tacos garantiza una alimentación continua y un alimentación continua y un flujo de material fiable.
- Larga durabilidad gracias a la robusta construcción de acero y a la cinta de PVC de 2 capas.
- Velocidad de la cinta 5,64 m/min
- Una cubierta a ambos lados garantiza una alta seguridad y protección de acceso.
- La cinta de alimentación puede colocarse a la izquierda.

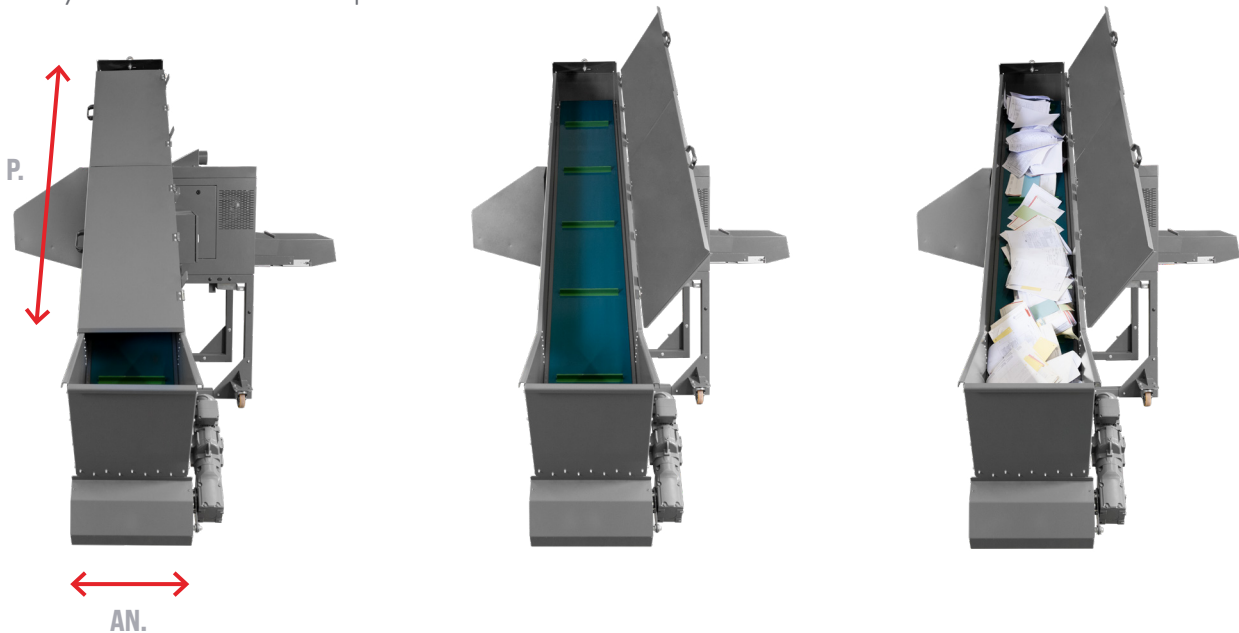

DIMENSIONES (ANCHO X FONDO)
65x300 cm





Variantes

ELIMINACIÓN

1. VARIANTE 1:
intimus 16.99 SmartShred con papelera de recogida
 El material triturado se recoge en el contenedor de gran volumen 450 litros con bolsa de recogida debajo de la unidad de corte de la intimus 16.99 SmartShred.



2. VARIANTE 2:
intimus 16.99 SmartShred con compactadora
 Con una compactadora, los recortes se compactan inmediatamente de forma totalmente automática en balas compactas de 60-80 kg. Ventaja: Efecto de reducción en comparación con la recogida suelta de los recortes en aprox. un 70 %.



3. VARIANTE 3:
intimus 16.99 SmartShred con cinta de descarga horizontal
 La cinta de descarga horizontal puede conectarse a soluciones de eliminación personalizadas, como otra cinta transportadora o una papelera independiente.



4. SOLUCIONES A MEDIDA:
 Las soluciones personalizadas son una de nuestras principales competencias. Todas las opciones de eliminación pueden adaptarse individualmente a las necesidades especiales de cada cliente. a las necesidades.





intimus 16.99 SmartShred – 10 x 70 mm (Nivel de seguridad P-2)

INFORMACIÓN SOBRE EL PRODUCTO



550 kg/h *



500 mm



61 dB(A) **



400 V/50 Hz ***

	Especificaciones
Niveles de seguridad DIN 66399 (ISO/IEC 21964)	P-2 / O-2 / T-2 / E-2
Tamaño de partícula	10 x 70 mm
Capacidad de destrucción 70 g/m ² papel DIN A4	470–520 hojas
Capacidad de destrucción 80 g/m ² papel DIN A4	400–450 hojas
Rendimiento	hasta 550 kg/h *
Material triturado	Papel o papel arrugado con grapas y clips, así como, en pequeñas cantidades, carpetas enteras, tarjetas inteligentes, disquetes, CD y DVD
Fabricado en	Alemania
Garantía del equipo	1 año
Garantía Cilindros de corte	3 años
Accesorios (se venden por separado)	Destructora de documentos de 2 l aceite especial (94777) y bolsas de PE para compactadora (99969)

	Especificaciones
Ancho de trabajo	500 mm
Altura de entrada	1200 mm
Nivel sonoro **	61 dB(A)
Cilindros de corte de material	Acero templado por inducción
Peso ****	V1: 1129 kg V2: 1674 kg V3: 1083 kg
Potencia motriz	7,5 kW
Cinta de alimentación integrada	<input checked="" type="checkbox"/>
Auto reverse	<input checked="" type="checkbox"/>
Pantalla táctil	<input checked="" type="checkbox"/>
Barra de parada de emergencia	<input checked="" type="checkbox"/>
Lubricador integrado	<input checked="" type="checkbox"/>
Sistema de succión opcional	<input checked="" type="checkbox"/>
Peso de fardos ajustable	<input checked="" type="checkbox"/>
Dispositivo de protección del motor con sensor térmico	<input checked="" type="checkbox"/>

* Todos los datos se refieren a la destrucción de papel. El rendimiento puede variar según el tipo de alimentación y la calidad del papel. Todos los datos sin responsabilidad. Sujeto a cambios técnicos y ópticos.

** En modo de reposo.

*** Otras variantes de tensión disponibles bajo pedido.

**** V1: con papelera, V2: con compactadora, V3: con cinta de descarga horizontal.



¿ALGUNA PREGUNTA?
ESPERAMOS SU RESPUESTA:

sales.de@intimus.com
T. +49 (0)7544 60-0
www.intimus.com



intimus 16.99 SmartShred – 6 x 50 mm (Nivel de seguridad P-3)

INFORMACIÓN SOBRE EL PRODUCTO



480 kg/h *



500 mm



61 dB(A) **



400 V/50 Hz ***

	Especificaciones
Niveles de seguridad DIN 66399 (ISO/IEC 21964)	P-3 / O-3 / T-3 / E-2
Tamaño de partícula	6 x 50 mm
Capacidad de destrucción 70 g/m ² papel DIN A4	300–330 hojas
Capacidad de destrucción 80 g/m ² papel DIN A4	260–290 hojas
Rendimiento	hasta 480 kg/h *
Material de triturado	Papel o papel arrugado con grapas y clips, así como pequeñas cantidades de tarjetas inteligentes, disquetes CD y DVD
Fabricada en	Alemania
Garantía del equipo	1 año
Garantía Cilindros de corte	3 años
Accesorios (disponibles por separado)	Aceite especial para destructoras de documentos de 2 l (94777) y bolsas de PE para prensa de balas (99969)

	Especificaciones
Anchura de trabajo	500 mm
Altura de entrada	1200 mm
Nivel sonoro **	61 dB(A)
Cilindros de corte de material	Acero endurecido por inducción
Peso ****	V1: 1129 kg V2: 1674 kg V3: 1083 kg
Potencia motriz	7,5 kW
Cinta de alimentación integrada	
Auto reverse	
Pantalla táctil	
Barra de parada de emergencia	
Lubricador integrado	
Sistema de succión opcional	
Peso de bala ajustable	
Dispositivo de protección del motor con sensor térmico	

- * Todos los datos se refieren a la destrucción de papel. El rendimiento puede variar según el tipo de alimentación y la calidad del papel. Todos los datos sin responsabilidad. Sujeto a cambios técnicos y ópticos.
- ** En modo de reposo.
- *** Otras variantes de tensión disponibles bajo pedido.
- **** V1: con papelera, V2: con compactadora, V3: con cinta de descarga horizontal.



¿ALGUNA PREGUNTA?
ESPERAMOS SU RESPUESTA:

sales.de@intimus.com
T. +49 (0)7544 60-0
www.intimus.com



Instrucciones de instalación

V1: intimus 16.99 SmartShred con papelera de recogida

ESCALA 1:60

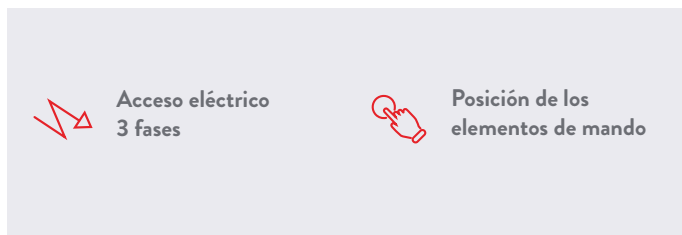
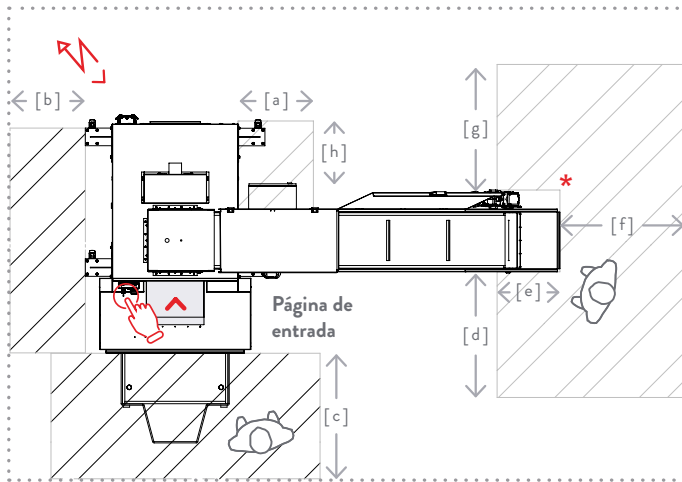

Protección por fusible necesaria in situ

- Interruptor automático con característica de disparo C
- o fusible gL/gG asignación tipo 1 según IEC/EN 60947-4-1
- 400 V/50 Hz ** = 35 amp.

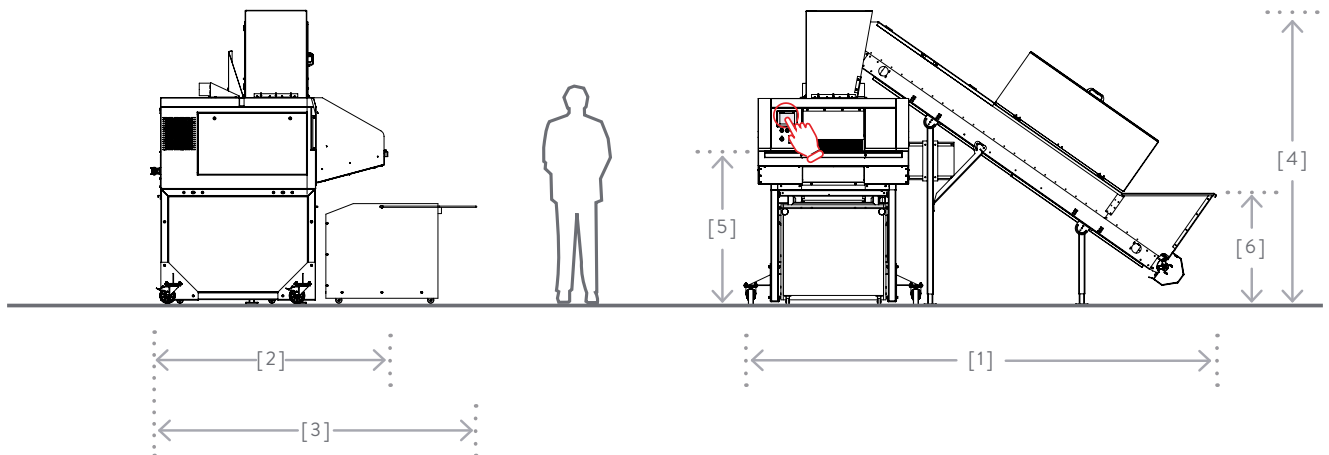

Envío	Acceso eléctrico 3 fases
Trituradora y cinta de alimentación <ul style="list-style-type: none"> ▪ 1 caja de madera An. x P. x Al.: 207 x 132 x 183 cm Peso de transporte: 848 kg ▪ 1 palé de un uso An. x P. x Al.: 100 x 340 x 115 cm Peso de transporte: 280 kg 	<ul style="list-style-type: none"> ▪ Cable suministrado con la máquina = 5,5 m ▪ 400 V/50 Hz ** equipado con conector CEE 32 amp. (UE) ▪ Otras variantes de tensión disponibles bajo pedido.
Papelera de recogida <ul style="list-style-type: none"> ▪ 1 palé de un uso An. x P. x Al.: 120 x 100 x 31 cm Peso de transporte: 65 kg 	

Dimensiones	cm	Holguras/distancias	cm
[1] Anchura	378	[a] mín.	60
[2] Profundidad	190	[b] mín.	60
[3] Profundidad con contenedor	262	[c] mín.	100
		[d] mín.	100
[4] Altura	235	[e] mín.	50
[5] Altura mesa de entrada	123	[f] mín.	100
[6] Altura entrada cinta de alimentación	89	[g] mín.	100
		[h] mín.	50

Todos los datos sin responsabilidad. Sujeto a cambios técnicos y ópticos.

* La cinta de alimentación puede colocarse a la derecha o a la izquierda.

** Otras variantes de tensión disponibles bajo pedido



Instrucciones de instalación

V2: intimus 16.99 SmartShred con enfardadora

ESCALA 1:60

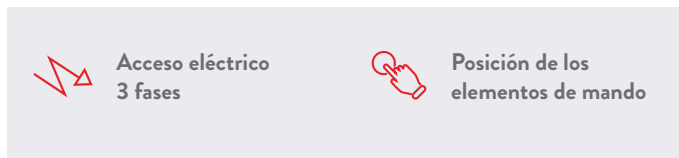
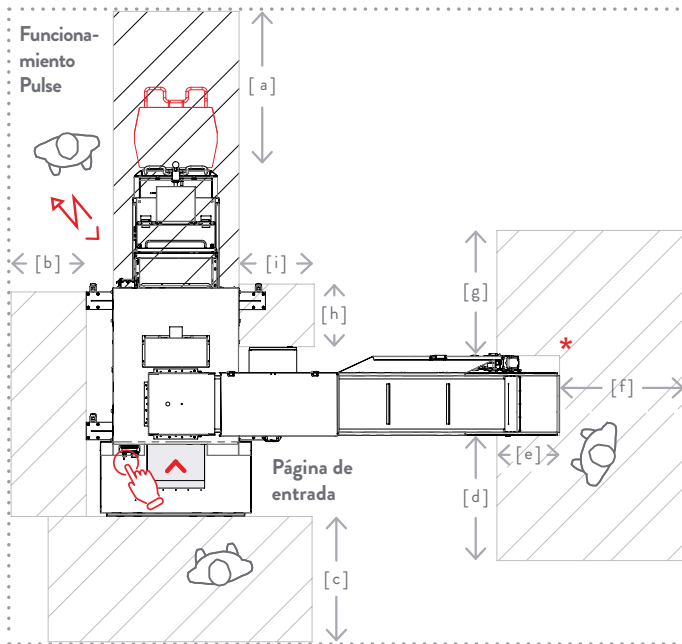

Protección por fusible necesaria in situ

- Interruptor automático con característica de disparo C
- o fusible gL/gG asignación tipo 1 según IEC/EN 60947-4-1
- 400 V/50 Hz ** = 35 amp.

Envío	Acceso eléctrico 3 fases
-------	--------------------------

- | | |
|---|---|
| Trituradora y cinta de alimentación | <ul style="list-style-type: none"> ▪ Cable suministrado con la máquina = 5,5 m ▪ 400 V/50 Hz ** equipado con conector CEE 32 amp. (UE) ▪ Otras variantes de tensión disponibles bajo pedido. |
| <ul style="list-style-type: none"> ▪ 1 caja de madera An. x P. x Al.: 207 x 132 x 183 cm ▪ Peso de transporte: 848 kg | |
| <ul style="list-style-type: none"> ▪ 1 palé de un uso An. x P. x Al.: 100 x 340 x 115 cm ▪ Peso de transporte: 280 kg | |

- | | |
|--------------|--|
| Compactadora | <ul style="list-style-type: none"> ▪ 1 caja de madera An. x P. x Al.: 94 x 230 x 100 cm ▪ Peso de transporte: 621 kg |
|--------------|--|

Dimensiones	cm	Holguras/distancias	cm
[1] Anchura	378	[a] mín.	120
[2] Profundidad	283	[b] mín.	60
[3] Profundidad con la tapa de extracción de fardos abierta	343	[c] mín.	100
		[d] mín.	100
		[e] mín.	50
[4] Altura	235	[f] mín.	100
[5] Altura mesa de entrada	123	[g] mín.	100
[6] Altura entrada cinta de alimentación	89	[h] mín.	50
		[i] mín.	60

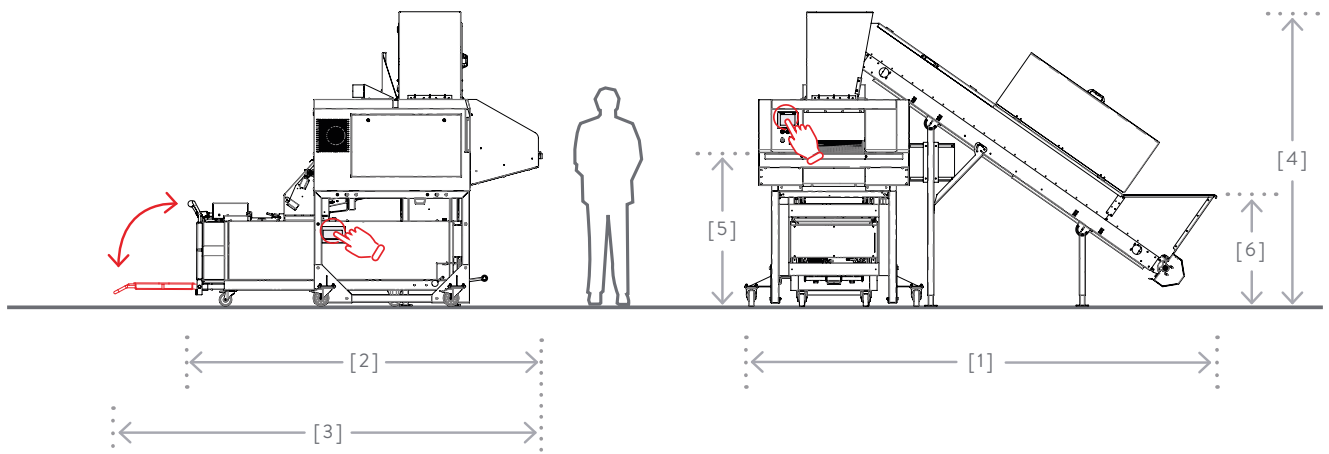

Todos los datos sin responsabilidad. Sujeto a cambios técnicos y ópticos.

* La cinta de alimentación puede colocarse a la derecha o a la izquierda.

** Otras variantes de tensión disponibles bajo pedido



Instrucciones de instalación

V3: intimus 16.99 SmartShred con cinta de descarga horizontal

ESCALA 1:60

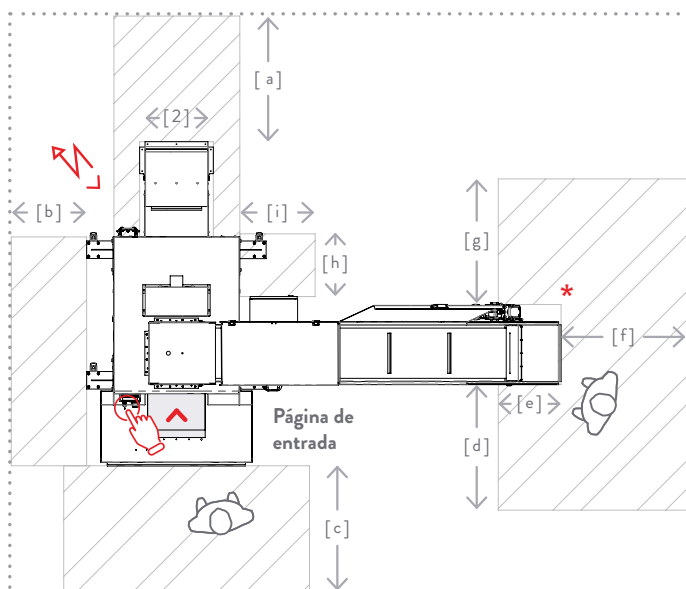

Acceso eléctrico 3 fases
Posición de los elementos de mando

Protección por fusible necesaria in situ

- Interruptor automático con característica de disparo C
- o fusible gL/gG asignación tipo 1 según IEC/EN 60947-4-1
- 400 V/50 Hz ** = 35 amp.

Envío	Acceso eléctrico 3 fases
Trituradora, cinta de alimentación y cinta horizontal de descarga	<ul style="list-style-type: none"> ▪ Cable suministrado con la máquina = 5,5 m ▪ 400 V/50 Hz** equipado con conector CEE 32 amp. (UE) ▪ Otras variantes de tensión disponibles bajo pedido.
<ul style="list-style-type: none"> ▪ 1 caja de madera An. x P. x Al.: 207 x 132 x 183 cm ▪ Peso de transporte: 853 kg 	
<ul style="list-style-type: none"> ▪ 1 palé de un uso An. x P. x Al.: 100 x 340 x 115 cm ▪ Peso de transporte: 280 kg 	

Dimensiones	cm	Holguras/distancias	cm
[1] Anchura	378	[a] mín.	100
[2] Anchura cinta de descarga	59	[b] mín.	60
[3] Profundidad	258	[c] mín.	100
[4] Altura	235	[d] mín.	100
[5] Altura cinta de descarga	94	[e] mín.	50
[6] Altura mesa de entrada	123	[f] mín.	100
[7] Altura entrada cinta de alimentación	89	[g] mín.	100
		[h] mín.	50
		[i] mín.	60

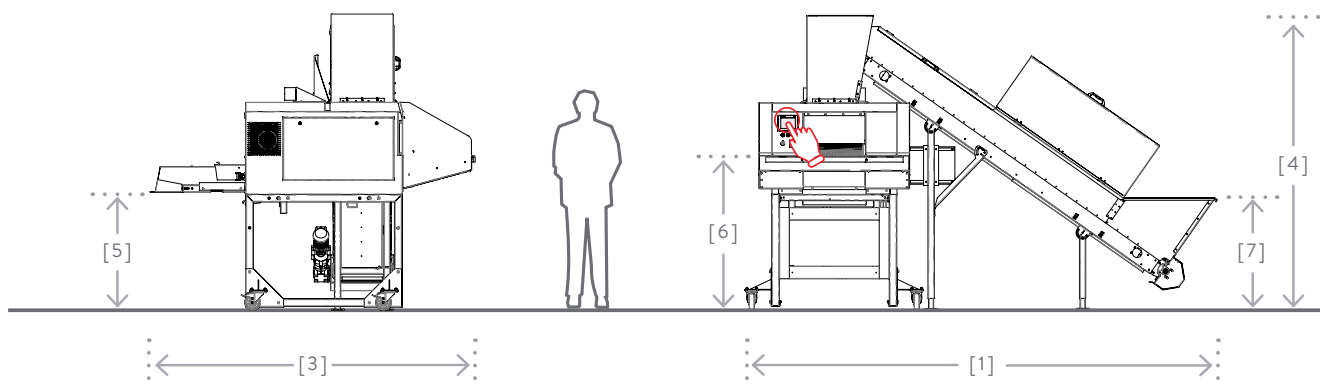

Todos los datos sin responsabilidad. Sujeto a cambios técnicos y ópticos.

* La cinta de alimentación puede colocarse a la derecha o a la izquierda.

** Otras variantes de tensión disponibles bajo pedido