



intimus 16.99 SmartShred

MIT INTEGRIERTEM ZUFÜHRBAND



GROBSHREDDER MIT AUTOMATISCHER FÖRDERBAND-ZUFÜHRUNG

Seit Jahrzehnten für die datenschutzgerechte Entsorgung bewährt: die intimus 16er Baureihe. Dieser zentral positionierbare Großshredder mit automatischer Förderband-Zuführung sorgt für eine schnelle und sichere Vernichtung durch kontrollierte, automatisierbare und sichere Zuführung der Datenträger. Die Modellpalette bietet verschiedene Abfördermöglichkeiten wie z. B. ein horizontales Austragsband zur Anbindung an kundenspezifische Entsorgungslösungen oder Ballenpressen zur vollautomatischen Verdichtung des losen Schnittgutes. Gerne bieten wir auch kundenspezifische Lösungen an. Durch eine smarte SPS-Steuerung ist eine optimale Anpassung an Kundenwünsche und eine einfache Bedienung gewährleistet.



Variante 1:
intimus 16.99 SmartShred mit Auffangbehälter zur Sammlung des losen Schnittguts



Variante 2:
intimus 16.99 SmartShred mit Ballenpresse zur Verdichtung des losen Schnittguts



Variante 3:
intimus 16.99 SmartShred mit horizontalem Austragsband zur Anbindung eines Förderbandes oder Behälters



Shredder

HIGHLIGHTS

- Einfache Bedienung dank übersichtlichem Bedienpanel mit Sicherheitskonzept und Schutzeinrichtung.
- Die speicherprogrammierbare Steuerung (SPS) SmartShred ermöglicht z. B. eine Protokollierung der Betriebszeit, genaue Fehleranzeige oder Wartungserinnerungen und beschleunigt so die Instandsetzung.
- Die gehärteten Messerwellen aus hochwertigem Vergütungsstahl vernichten je nach Variante sogar komplette Aktenordner und sichern eine hohe Lebensdauer.
- Hohe Leistung durch effiziente und kontinuierliche Zuführung von Dokumenten mittels automatischem Zuförderband.
- Eine breite NOT-AUS-Leiste sorgt für sofortige Maschinen-Abschaltung bei Gefahr.
- Der kraftvolle, thermogeschützte Getriebemotor mit 7,5 kW Antriebsleistung garantiert einen reibungslosen Dauerbetrieb.
- Sichere Datenvernichtung in den Sicherheitsstufen P-2 oder P-3 gemäß DIN 66399.
- Bei Überlast reversieren das Schneidwerk und Förderband automatisch und schalten nach einiger Zeit wieder in den Vorwärtslauf um.
- Ein eingebauter automatischer Öler sorgt für konstant hohe Schnittleistung und Schnittqualität.



Übersichtliches Touch-Display

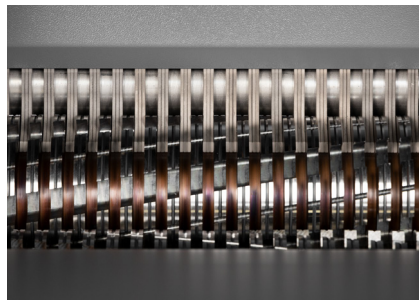

Gehärtete Messerwellen



NOT-AUS-Leiste



Zuführband

HIGHLIGHTS

- Das voll in die Steuerung des Shredders integrierte Zuführband sorgt mit seinen Stollen für eine kontinuierliche Zuführung und zuverlässigen Materialfluss.
- Lange Haltbarkeit durch robuste Stahlkonstruktion und 2-lagigem PVC-Gurt.
- Bandgeschwindigkeit 5,64 m/min
- Eine beidseitige Abdeckung sorgt für hohe Sicherheit und Zugriffsschutz.
- Das Zuführband kann rechts oder links positioniert werden.

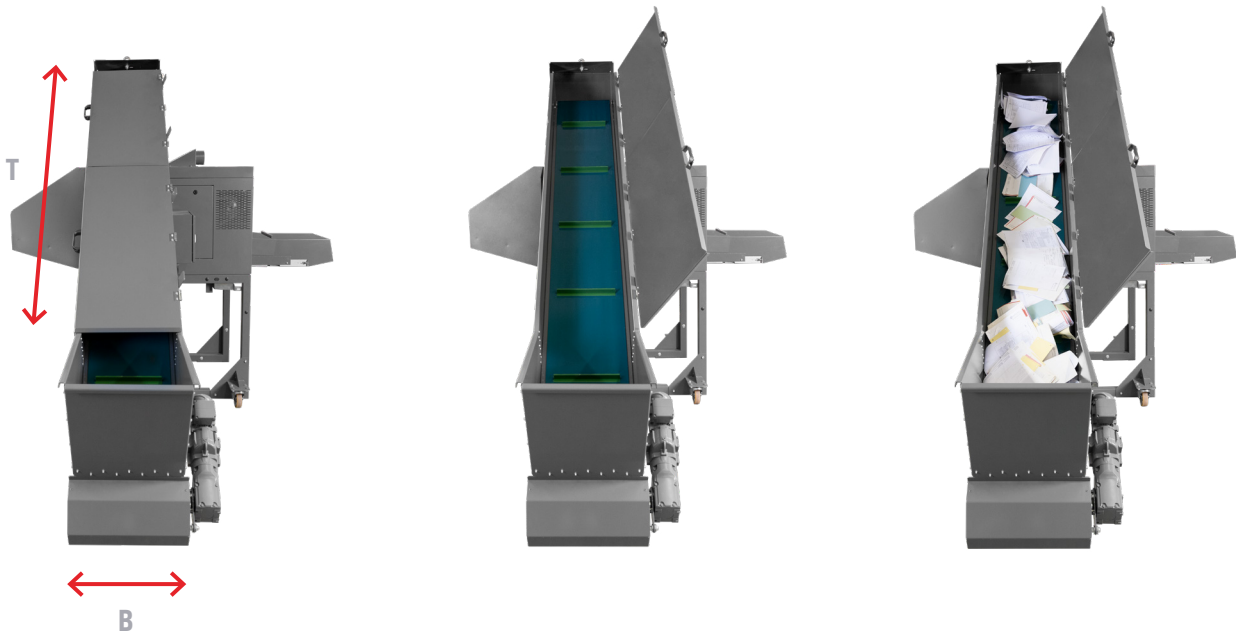

MABE (B x T)
65x300 cm





Varianten

ENTSORGUNG

1. VARIANTE 1:
intimus 16.99 SmartShred mit Auffangbehälter
 Das geshredderte Material wird im großvolumigen 450 Liter Auffangbehälter mit Auffangsack unter dem Schneidwerk der intimus 16.99 SmartShred gesammelt.

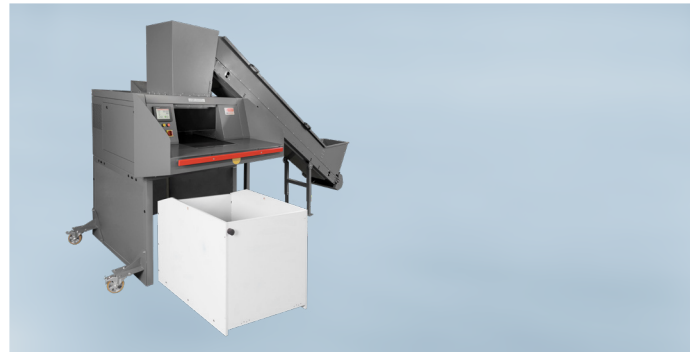

2. VARIANTE 2:
intimus 16.99 SmartShred mit Ballenpresse
 Mit einer Ballenpresse wird das Schnittgut sofort voll-automatisch zu kompakten Ballen mit einem Gewicht von 60–80 kg verdichtet. Vorteil: Reduzierungseffekt gegenüber der losen Sammlung des Schnittgutes um ca. 70 %.

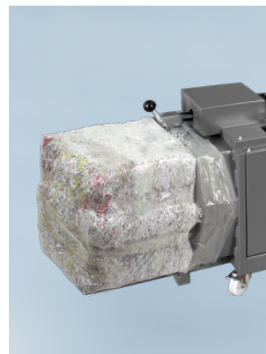

3. VARIANTE 3:
intimus 16.99 SmartShred mit horizontalem Austragsband
 Das horizontale Austragsband kann an individuelle Entsorgungslösungen wie einem weiteren Förderband oder einem separaten Auffangbehälter angeschlossen werden.



4. KUNDENSPEZIFISCHE LÖSUNGEN:
 Maßgeschneiderte Lösungen gehören zu unseren Kernkompetenzen. Alle Entsorgungsmöglichkeiten lassen sich individuell an spezielle Anforderungen anpassen.





intimus 16.99 SmartShred – 10x70 mm (Sicherheitsstufe P-2)

PRODUKTINFORMATIONEN



550 kg/h *



500 mm



61 dB(A) **



400 V / 50 Hz ***

	Spezifikationen
Sicherheitsstufen DIN 66399 (ISO/IEC 21964)	P-2 / O-2 / T-2 / E-2
Partikelgröße	10x70 mm
Schneidleistung 70 g/m ² DIN A4 Papier	470–520 Blatt
Schneidleistung 80 g/m ² DIN A4 Papier	400–450 Blatt
Durchsatz	bis zu 550 kg/h *
Shreddmaterial	Papier oder Knüllpapier mit Heft- und Büroklammern sowie in kleinen Mengen ganze Aktenordner, Smart Cards, Disketten, CDs und DVDs
Hergestellt in	Deutschland
Gewährleistung Maschine	1 Jahr
Gewährleistung Schneidwalzen	3 Jahre
Zubehör (separat erhältlich)	2 l Aktenvernichter Spezialöl (94777) und PE-Säcke für Ballenpresse (99969)

	Spezifikationen
Arbeitsbreite	500 mm
Eingabehöhe	1200 mm
Geräuschpegel **	61 dB(A)
Material Schneidwalzen	Induktionsgehärteter Stahl
Gewicht ****	V1:1129 kg V2:1674 kg V3:1083 kg
Antriebsleistung	7,5 kW
Integriertes Zuförderband	
Automatischer Rücklauf	
Touch-Display	
Not-Aus-Leiste	
Automatischer Öler	
Absauganlage optional	
Ballengewicht anpassbar	
Motorschutzeinrichtung mit Thermofühler	

* Alle Angaben beziehen sich auf die Vernichtung von Papier. Die Leistung kann je nach Einzugsart und Papierqualität variieren. Alle Angaben ohne Gewähr. Technische und optische Änderungen vorbehalten.

** Im Leerlauf.

*** Andere Spannungsvarianten sind auf Anfrage verfügbar.

**** V1: mit Auffangbehälter, V2: mit Ballenpresse, V3: mit horizontalem Austragsband



SIE HABEN FRAGEN?
WIR FREUEN UNS AUF SIE:

sales.de@intimus.com
T. +49 (0)7544 60-0
www.intimus.com



intimus 16.99 SmartShred – 6x50 mm [Sicherheitsstufe P-3]

PRODUKTINFORMATIONEN



480 kg/h *



500 mm



61 dB(A) **



400 V / 50 Hz ***

	Spezifikationen
Sicherheitsstufen DIN 66399 (ISO/IEC 21964)	P-3 / O-3 / T-3 / E-2
Partikelgröße	6x50 mm
Schneidleistung 70 g/m ² DIN A4 Papier	300–330 Blatt
Schneidleistung 80 g/m ² DIN A4 Papier	260–290 Blatt
Durchsatz	bis zu 480 kg/h *
Shreddmaterial	Papier oder Knüllpapier mit Heft- und Büroklammern sowie in kleinen Mengen Smart Cards, Disketten, CDs und DVDs
Hergestellt in	Deutschland
Gewährleistung Maschine	1 Jahr
Gewährleistung Schneidwalzen	3 Jahre
Zubehör (separat erhältlich)	2 l Aktenvernichter Spezialöl (94777) und PE-Säcke für Ballenpresse (99969)

	Spezifikationen
Arbeitsbreite	500 mm
Eingabehöhe	1200 mm
Geräuschpegel **	61 dB(A)
Material Schneidwalzen	Induktionsgehärteter Stahl
Gewicht ****	V1:1129 kg V2:1674 kg V3:1083 kg
Antriebsleistung	7,5 kW
Integriertes Zuförderband	
Automatischer Rücklauf	
Touch-Display	
Not-Aus-Leiste	
Automatischer Öler	
Absauganlage optional	
Ballengewicht anpassbar	
Motorschutzeinrichtung mit Thermofühler	

* Alle Angaben beziehen sich auf die Vernichtung von Papier. Die Leistung kann je nach Einzugsart und Papierqualität variieren. Alle Angaben ohne Gewähr. Technische und optische Änderungen vorbehalten.

** Im Leerlauf.

*** Andere Spannungsvarianten sind auf Anfrage verfügbar.

**** V1: mit Auffangbehälter, V2: mit Ballenpresse, V3: mit horizontalem Austragsband



SIE HABEN FRAGEN?
WIR FREUEN UNS AUF SIE:

sales.de@intimus.com
T. +49 (0)7544 60-0
www.intimus.com



Installationshinweise

V1: intimus 16.99 SmartShred mit Auffangbehälter

MAßSTAB 1:60

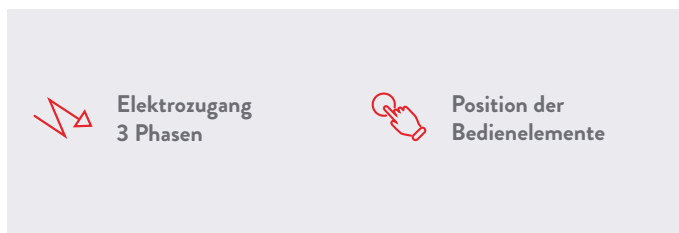
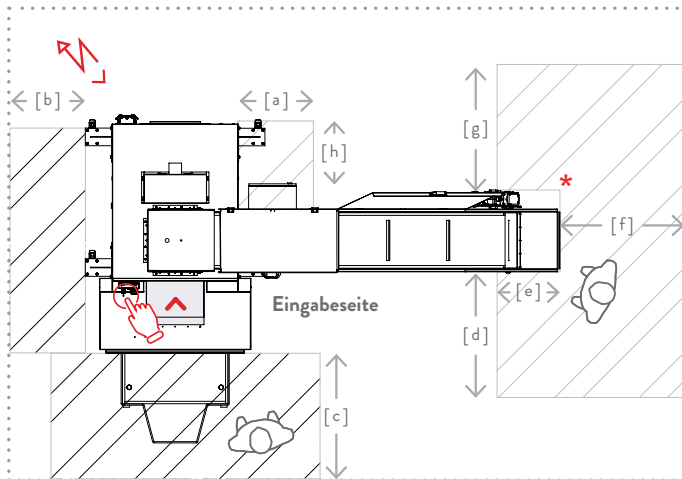

Erforderliche Absicherung bauseitig

- Leitungsschutzschalter mit Auslösecharakteristik C
- oder Sicherung gL/gG Zuordnungsart 1 nach IEC/EN 60947-4-1
- 400 V / 50 Hz ** = 35 Amp.

Versand	Elektrozugang 3 Phasen
---------	------------------------

- | | |
|---|--|
| <p>Shredder und Zuführband</p> <ul style="list-style-type: none"> ▪ 1 Holzverschlag BxTxH: 207x132x183 cm
Transportgewicht: 848 kg ▪ 1 Einwegpalette BxTxH: 100x340x115 cm
Transportgewicht: 280 kg | <ul style="list-style-type: none"> ▪ Mitgeliefertes Kabel = 5,5 m ▪ 400 V / 50 Hz**
ausgestattet mit
CEE-Stecker 32 Amp. (EU) ▪ Andere Spannungsvarianten
sind auf Anfrage verfügbar. |
|---|--|

Auffangbehälter

- 1 Einwegpalette BxTxH: 120x100x31 cm
Transportgewicht: 65 kg

Abmessungen	cm	Freiräume/Abstände	cm
[1] Breite	378	[a] mind.	60
[2] Tiefe	190	[b] mind.	60
[3] Tiefe mit ausgezogenem Behälter	262	[c] mind.	100
[4] Höhe	235	[d] mind.	100
[5] Höhe Eingabetisch	123	[e] mind.	50
[6] Höhe Eingabe Zuführband	89	[f] mind.	100
		[g] mind.	100
		[h] mind.	50

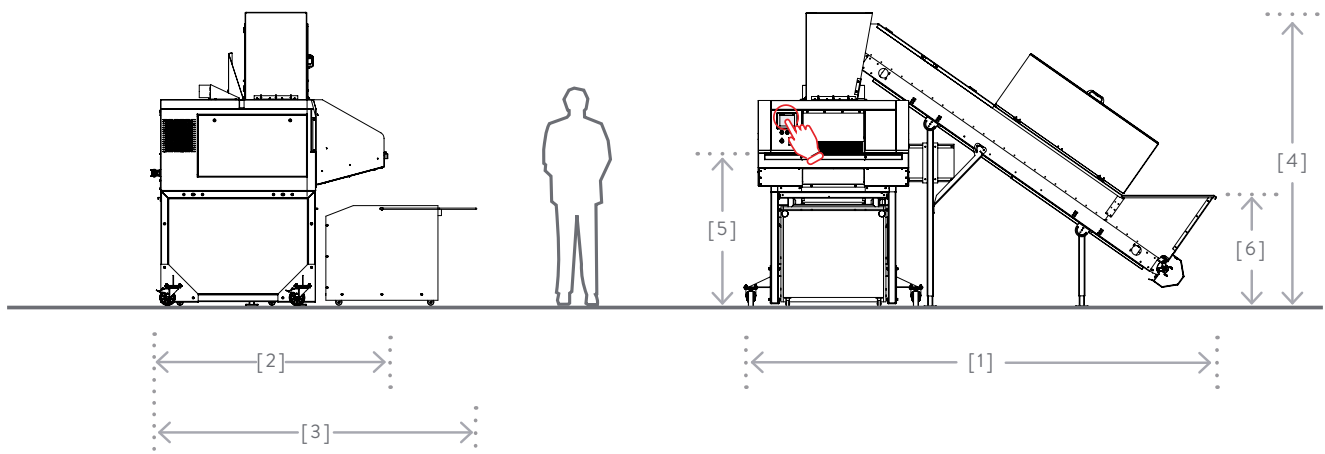

Alle Angaben ohne Gewähr. Technische und optische Änderungen vorbehalten.

* Das Zuführband kann rechts oder links positioniert werden. ** Andere Spannungsvarianten sind auf Anfrage verfügbar.



Installationshinweise

V2: intimus 16.99 SmartShred mit Ballenpresse

MAßSTAB 1:60

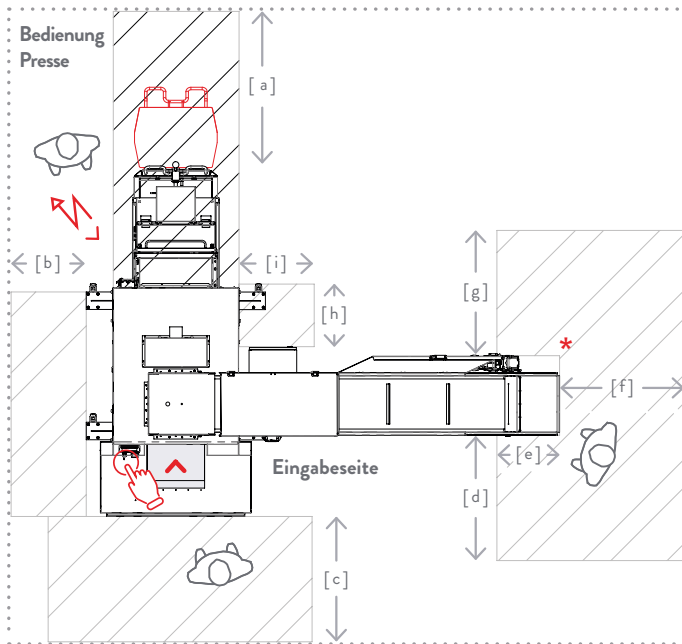

Elektrozugang 3 Phasen **Position der Bedienelemente**

Erforderliche Absicherung bauseitig

- Leitungsschutzschalter mit Auslösecharakteristik C
- oder Sicherung gL/gG Zuordnungsart 1 nach IEC/EN 60947-4-1
- 400 V / 50 Hz ** = 35 Amp.

Versand	Elektrozugang 3 Phasen
Shredder und Zuführband	<ul style="list-style-type: none"> ▪ Mitgeliefertes Kabel = 5,5 m ▪ 400 V / 50 Hz** ausgestattet mit CEE-Stecker 32 Amp. (EU) ▪ Andere Spannungsvarianten sind auf Anfrage verfügbar.
<ul style="list-style-type: none"> ▪ 1 Holzverschlag BxTxH: 207x132x183 cm Transportgewicht: 848 kg ▪ 1 Einwegpalette BxTxH: 100x340x115 cm Transportgewicht: 280 kg 	
Ballenpresse	
<ul style="list-style-type: none"> ▪ 1 Holzverschlag BxTxH: 94x230x100 cm Transportgewicht: 621 kg 	

Abmessungen	cm	Freiräume/Abstände	cm
[1] Breite	378	[a] mind.	120
[2] Tiefe	283	[b] mind.	60
[3] Tiefe bei geöffneter Ballen- entnahmeklappe	343	[c] mind.	100
[4] Höhe	235	[d] mind.	100
[5] Höhe Eingabetisch	123	[e] mind.	50
[6] Höhe Eingabe Zuführband	89	[f] mind.	100
		[g] mind.	100
		[h] mind.	50
		[i] mind.	60

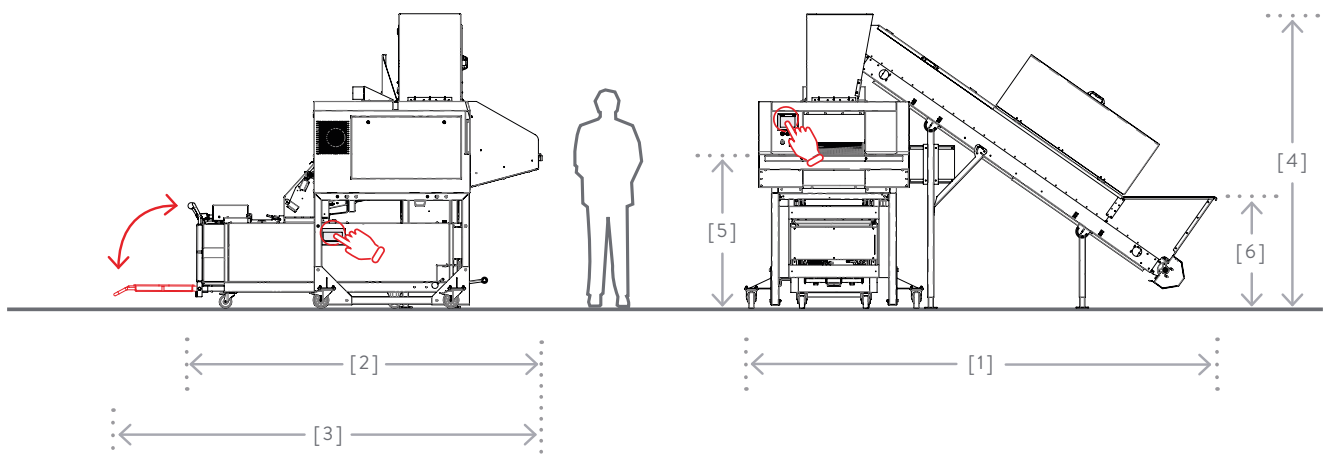

Alle Angaben ohne Gewähr. Technische und optische Änderungen vorbehalten.

* Das Zuführband kann rechts oder links positioniert werden. ** Andere Spannungsvarianten sind auf Anfrage verfügbar.



Installation instructions

V3: intimus 16.99 SmartShred mit horizontalem Austragsband

MAßSTAB 1:60

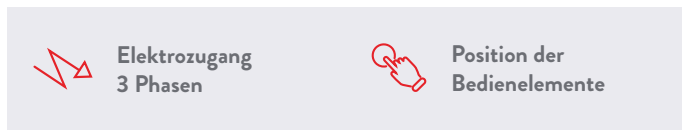
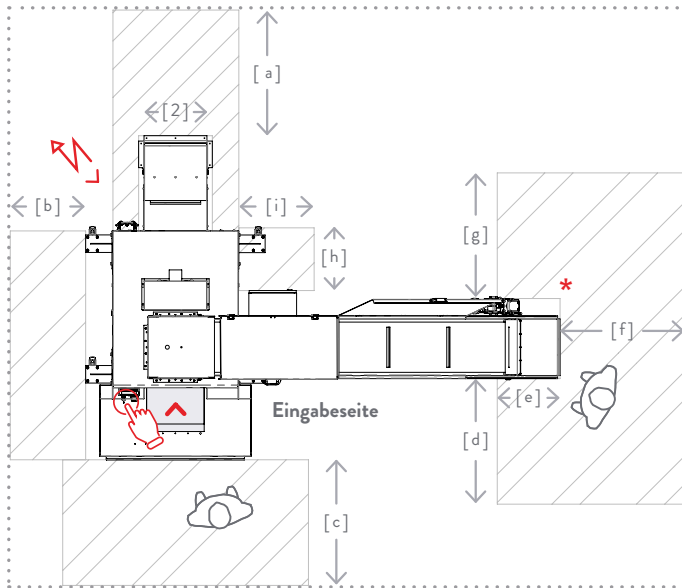

Erforderliche Absicherung bauseitig

- ✓ Leitungsschutzschalter mit Auslösecharakteristik C
- ✓ oder Sicherung gL/gG Zuordnungsart 1 nach IEC/EN 60947-4-1
- ✓ 400 V / 50 Hz ** = 35 Amp.

Versand	Elektrozugang 3 Phasen
Shredder, Zuführband und horizontales Austragsband	<ul style="list-style-type: none"> ▪ Mitgeliefertes Kabel = 5,5 m ▪ 400 V / 50 Hz** ausgestattet mit CEE-Stecker 32 Amp. (EU) ▪ Andere Spannungsvarianten sind auf Anfrage verfügbar.
<ul style="list-style-type: none"> ▪ 1 Holzverschlag BxTxH: 207x132x183 cm Transportgewicht: 853 kg ▪ 1 Einwegpalette BxTxH: 100x340x115 cm Transportgewicht: 280 kg 	

Abmessungen	cm	Freiräume/Abstände	cm
[1] Breite	378	[a] mind.	100
[2] Breite Austragsband	59	[b] mind.	60
[3] Tiefe	258	[c] mind.	100
[4] Höhe	235	[d] mind.	100
[5] Höhe Austragsband	94	[e] mind.	50
[6] Höhe Eingabetisch	123	[f] mind.	100
[7] Höhe Eingabe Zuführband	89	[g] mind.	100
		[h] mind.	50
		[i] mind.	60

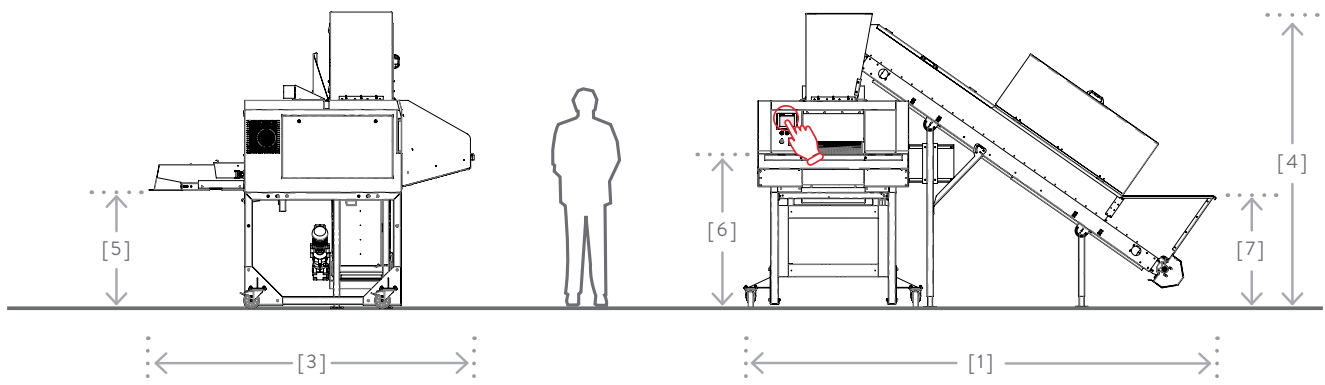

Alle Angaben ohne Gewähr. Technische und optische Änderungen vorbehalten.

* Das Zuführband kann rechts oder links positioniert werden. ** Andere Spannungsvarianten sind auf Anfrage verfügbar.